

- D Lieferumfang / Montageanleitung (S. 5)**
- F Etendue des fournitures / Guide de montage (p. 5)**
- I Volume della fornitura / Istruzioni di montaggio (p. 5)**
- E Scope of supply / Instructions for assembly (p. 5)**
- NL Leveringsomvang / Montagehandleiding (P. 5)**
- ESP Volumen de suministro / Instrucciones de montaje (Pág. 5)**
- DK Leveringsomfang / Monteringsvejledning (s. 5)**
- HU A csomag tartalma / Szerelési útmutató (5. oldal)**
- POL Zakres dostawy / Instrukcja montażu (s. 5)**
- KOR 공급 사양 / 조립 설명서 (5페이지)**
- RUS Комплект поставки / Руководство по монтажу (с. 5)**
- JAP 納品内容/組立て説明書(5 ページ)**
- CHIN 供货范围/安装说明(第5页)**

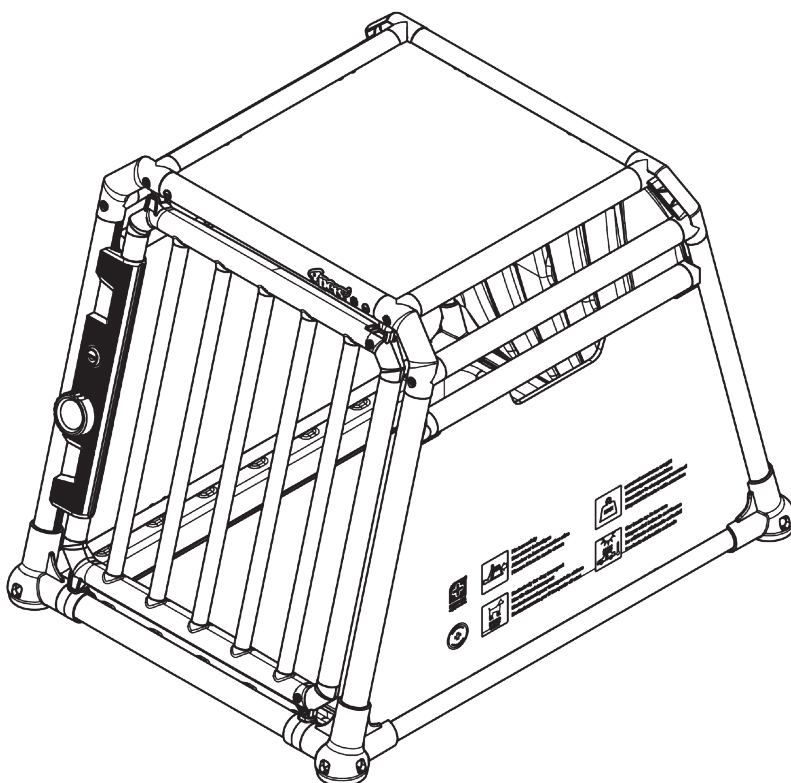

1

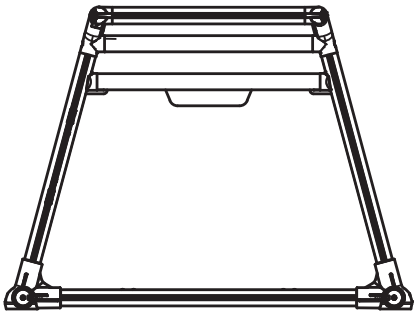

2

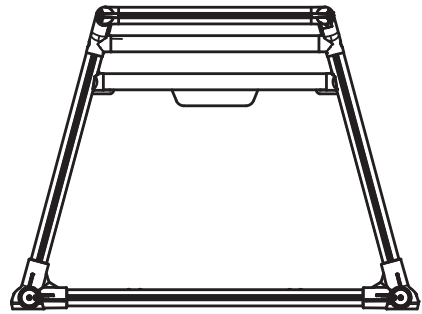

3

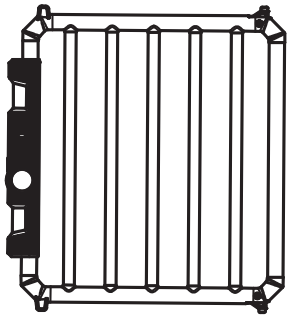

4

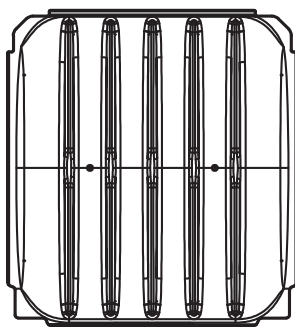

5

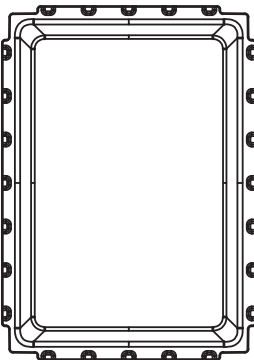

6

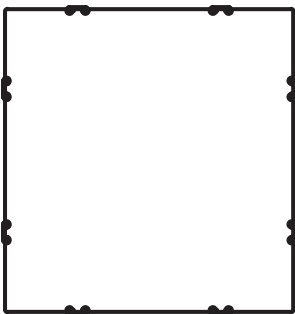

7

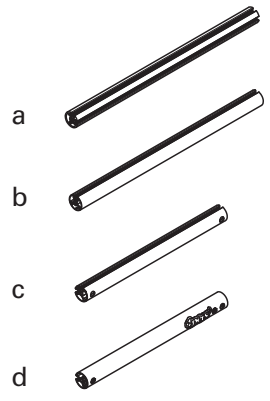

8

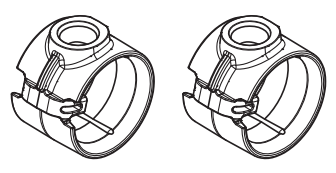

9

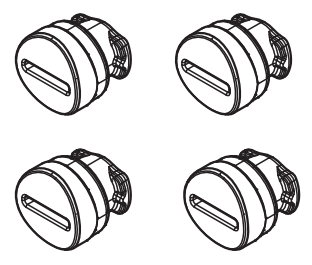

10

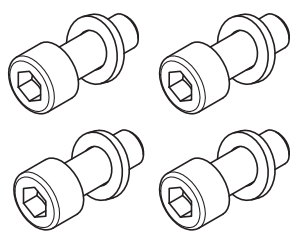

11

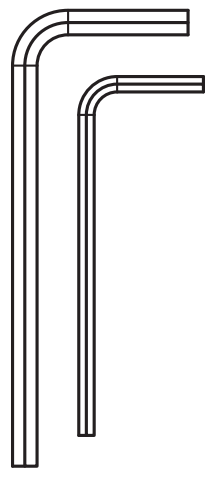

12

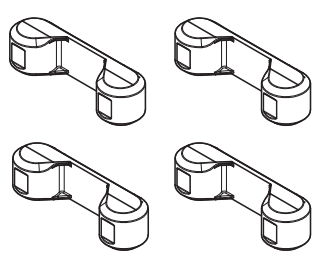

13



14

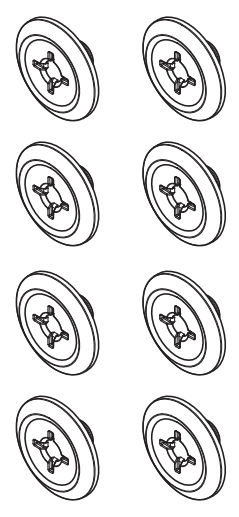

1

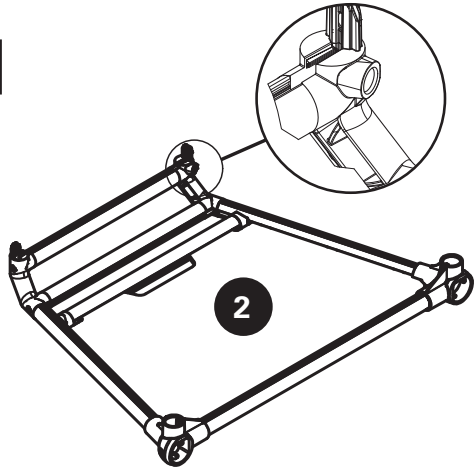

2

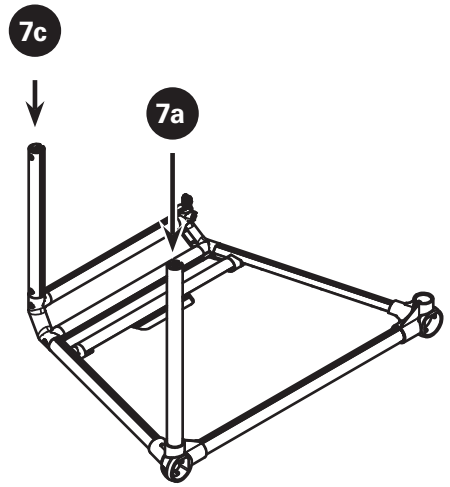

3

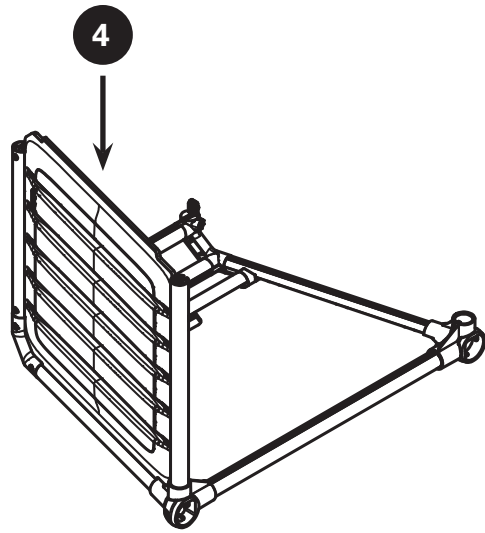

4

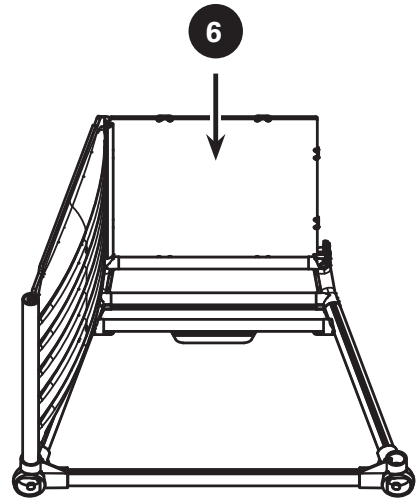

5

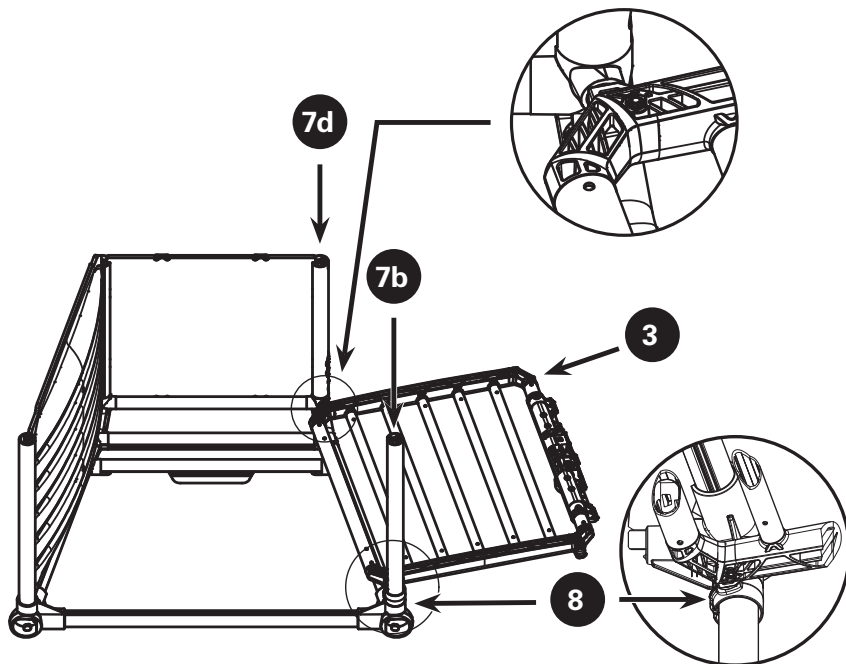

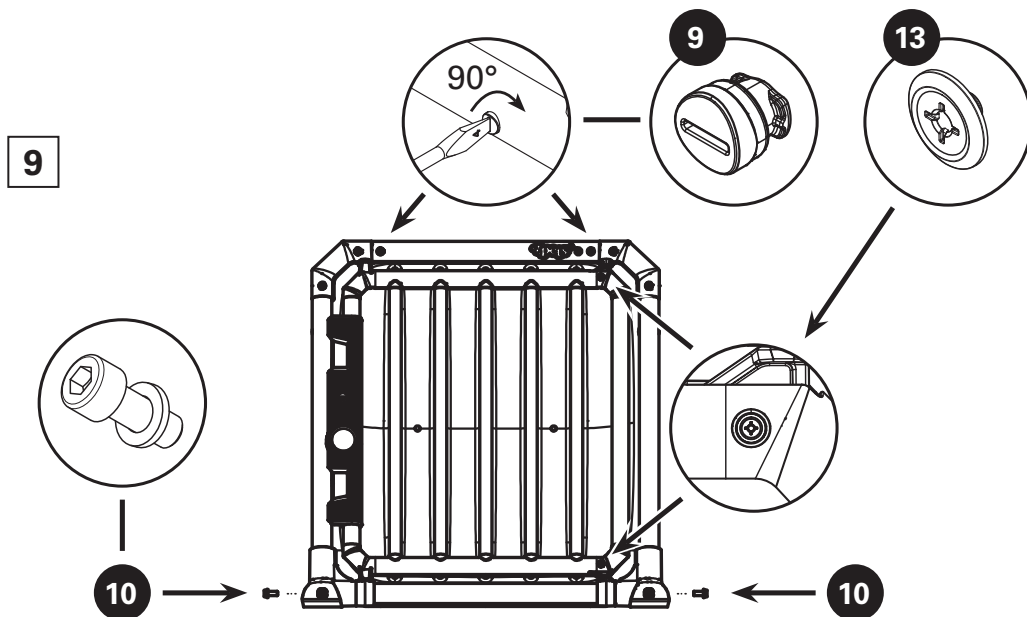
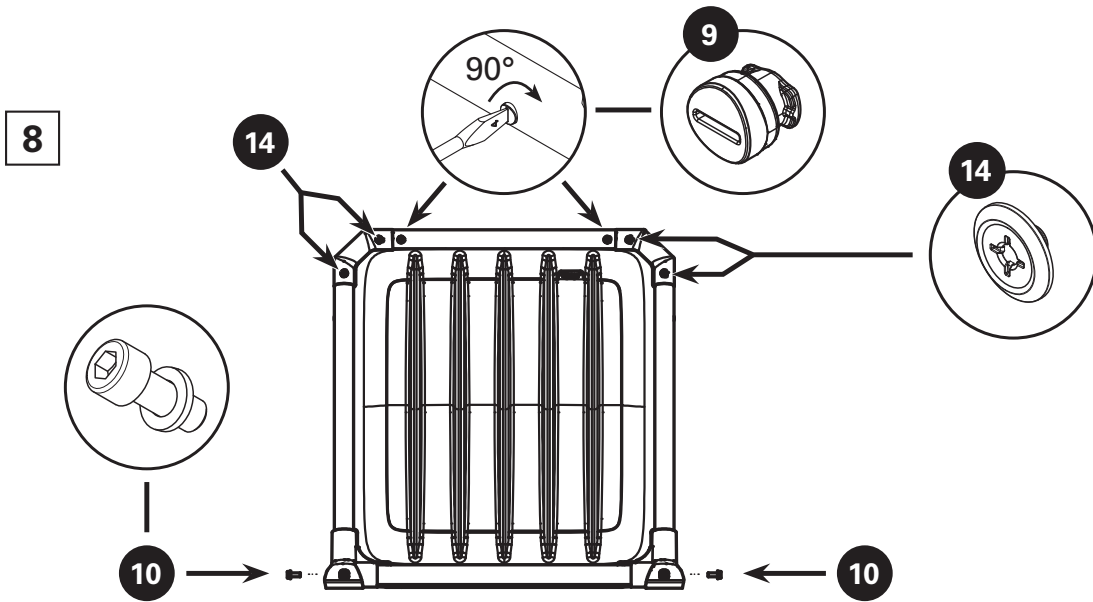
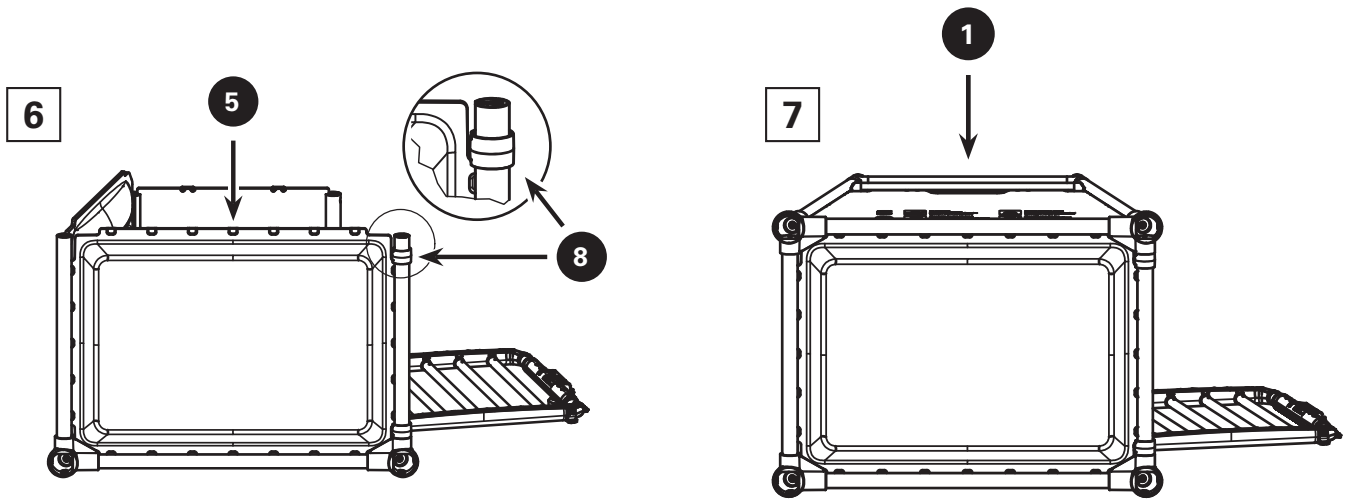

D

1. Seitenwand links
2. Seitenwand rechts
3. Türe
4. Rückwand
5. Bodenplatte inkl. Bodenmatte
6. Dachplatte
7. Profile
 - a. Boden hinten
 - b. Boden vorne
 - c. Dach hinten 2 Nuten
 - d. Dach vorne, 1 Nut
8. Feststellring
9. Drehverschluss
10. ZylSchr Insek M6x16 mit U-Scheibe
11. Stiftschlüssel sw Gr. 4/Gr. 2.5
12. Vibraclips
13. Rundstopfen klein
14. Rundstopfen gross

F

1. Paroi latérale gauche
2. Paroi latérale droite
3. Porte
4. Paroi arrière
5. Plaque de sol avec tapis de sol
6. Plaque de toit
7. Profilés
 - a. Sol arrière
 - b. Sol avant
 - c. Toit arrière, 2 rainures
 - d. Toit avant, 1 rainure
8. Bague de blocage
9. Fermeture rotative
10. Vis cyl. à 6 pans creux M6x16 avec rondelle en U
11. Clés mâles coudées de 4/2,5
12. Vibraclips
13. Bouchon rond petit
14. Bouchon rond grand

I

1. Fiancata sinistra
2. Fiancata destra
3. Porte
4. Parete posteriore
5. Pavimento incl. tappetino
6. Pannello di copertura
7. Profili
 - a. Pavimento lato posteriore
 - b. Pavimento lato anteriore
 - c. Tetto lato posteriore 2 scanalature
 - d. Tetto lato anteriore, 1 scanalatura
8. Anello di arresto
9. Tappo a vite
10. Vite a testa cilindrica a esagono incassato M6x16 con rondella a U
11. Chiave a brugola amp. 4/amp. 2.5
12. Vibraclip
13. Spina rotonda piccola
14. Spina rotonda grande

E

1. Left-hand side panel
2. Right-hand side panel
3. Doors
4. Back panel
5. Floor plate incl. floor mat
6. Roof plate
7. Profiles
 - a. Floor, rear
 - b. Floor, front
 - c. Roof, rear, two grooves
 - d. Roof, front, one groove
8. Locking ring
9. Turn lock
10. M6x16 socket head cap screw with U-disc
11. Pin spanner, WAF4/WAF 2.5
12. Vibraclips
13. Round plug small
14. Round plug large

NL

1. Zijwand links
2. Zijwand rechts
3. Deur
4. Achterwand
5. Bodemplaaf incl. bodemmat
6. Dakplaat
7. Profielen
 - a. Bodem achter
 - b. Bodem voor
 - c. Dak achter 2 groeven
 - d. Dak voor, 1 groef
8. Borgring
9. Draaisluiting
10. Cil.schroef Insek M6x16 met O-ring
11. Stiftsleutel sw gr. 4/gr. 2.5
12. Vibraclips
13. Ronde stekker klein
14. Ronde stekker groot

DK

1. Sidevæg venstre
2. Sidevæg højre
3. Dør
4. Bagvæg
5. Bundplade inkl. gulvmåtte
6. Tagplade
7. Profiler
 - a. Bund bag
 - b. Bund foran
 - c. Tag bag, 2 noter
 - d. Tag foran, 1 not
8. Låsering
9. Drejelukning
10. Cyl.skr. unbrako M6x16 med U-skive
11. Unbrakonøgle str. 4/str. 2.5
12. Vibraclips
13. Rundt stik lille
14. Rundt stik stort

ESP

1. Pared lateral izquierda
2. Pared lateral derecha
3. Puertas
4. Pared posterior
5. Placa del suelo incl. alfombrilla
6. Placa del techo
7. Perfiles
 - a. Suelo, parte posterior
 - b. Suelo, parte delantera
 - c. Techo, parte posterior, 2 ranuras
 - d. Techo, parte delantera, 1 ranura
8. Anillo de bloqueo
9. Cierre giratorio
10. Tornillos de cabeza hueca hexagonal M6x16 con arandelas en U
11. Llave hexagonal tam. 4/2,5
12. Vibraclips
13. Enchufe redondo pequeño
14. Enchufe redondo grande

HU

1. Bal oldalfal
2. Jobb oldalfal
3. Ajtók
4. Hátfal
5. Alaplemez borítással
6. Tetőlemez
7. Profilok
 - a. Hátsó alsó
 - b. Elülső alsó
 - c. Hátsó felső (2 vágat)
 - d. Elülső felső (1 vágat)
8. Rögzítőgyűrű
9. Elforgatható rögzítőelem
10. Belső kulcsnyílású hengerfejű csavar alátéttel, M6x16
11. 4-es/2,5-ös imbuszkulcs
12. Rezgécscillapítók
13. Kerek dugó kicsi
14. Kerek dugó nagy

POL

1. Ściana boczna lewa
2. Ściana boczna prawa
3. Drzwi
4. Ściana tylna
5. Płyta podłogowa z matą podłogową
6. Płyta dachowa
7. Profile
 - a. Podłoga z tyłu
 - b. Podłoga z przodu
 - c. Dach z tyłu, 2 rowki
 - d. Dach z przodu, 1 rowek
8. Pierścień ustalający
9. Zamknięcie obrotowe
10. Śr. z łbem w. imb. M6x16 z podkładką U
11. Klucz kołkowy czarny rozm. 4/rozm. 2,5
12. Zaczepy Vibraclip
13. Wtyczka okrągła mała
14. Wtyczka okrągła duża.

KOR

1. 좌측 사이드 패널
2. 우측 사이드 패널
3. 문
4. 리어 패널
5. 바닥 패널(매트 포함)
6. 지붕 덮개
7. 프로파일
 - a. 바닥 뒤쪽
 - b. 바닥 앞쪽
 - c. 지붕 뒤쪽, 슬롯 2개
 - d. 지붕 앞쪽, 슬롯 1개
8. 고정 링
9. 스크류 캡
10. ZylSchr Insek M6x16
(U자형 와셔 포함)
11. 핀 렌치(렌치 사이즈 4/2.5)
12. Vibraclip
13. 원형 플러그 소형
14. 원형 플러그 대형

RUS

1. Боковая стенка левая
2. Боковая стенка правая
3. Дверца
4. Задняя стенка
5. Панель днища с ковриком
6. Панель крыши
7. Профили
 - a. для днища сзади
 - b. для днища спереди
 - c. для крыши сзади, 2 паза
 - d. для крыши спереди, 1 паз
8. Установочное кольцо
9. Дверной запор

JAP

1. 左側方パネル
2. 右側方パネル
3. 扉
4. 後方パネル
5. フロアパネル(フロアマットを含む)
6. ルーフパネル
7. 成形材
 - a. 後方フロア
 - b. 前方フロア
 - c. 後方ルーフ、溝 2 本
 - d. 前方ルーフ、溝 1 本
8. 固定リング
9. ねじ込みプラグ
10. M6x16 六角穴付き平頭ネジ、ワッシャー付き
11. レンチ、サイズ 4/サイズ 2.5
12. Vibraclip(ヴィブラクリップ)
13. 丸型プラグ小
14. 丸型プラグ大

CHIN

1. 左侧壁
2. 右侧壁
3. 门
4. 后壁
5. 地板, 包括地板垫
6. 顶板
7. 型材
 - a. 后地板
 - b. 前地板
 - c. 后顶, 2个槽
 - d. 前顶, 1个槽
8. 锁紧环
9. 旋转锁
10. 内六角圆柱头螺栓M6x16, 带U型垫片
11. SW销钉扳手, 规格尺寸4/2.5
12. 振动夹
13. 圆插头小号
14. 圆插头大号

10.52199.0063/12.23



**Türdrehen / Door rotation / Girando porta /
Porte tournant / Deur draaien / Puerta giratoria /
Drejning af dør / Ajtóelforgatás / Obrót drzwi /
문 회전 / Угол поворота дверцы / 扉の旋回 / 旋转门**

