

- D Lieferumfang / Montageanleitung (S. 5)**
- F Etendue des fournitures / Guide de montage (p. 5)**
- I Volume della fornitura / Istruzioni di montaggio (p. 5)**
- E Scope of supply / Instructions for assembly (p. 5)**
- NL Leveringsomvang / Montagehandleiding (P. 5)**
- ESP Volumen de suministro / Instrucciones de montaje (Pág. 5)**
- DK Leveringsomfang / Monteringsvejledning (s. 5)**
- HU A csomag tartalma / Szerelési útmutató (5. oldal)**
- POL Zakres dostawy / Instrukcja montażu (s. 5)**
- KOR 공급 사양 / 조립 설명서 (5페이지)**
- RUS Комплект поставк / Руководство по монтажу (с 5)**
- JAP 納品内容/組立て説明書(5 ページ)**
- CHIN 供货范围/安装说明(第5页)**

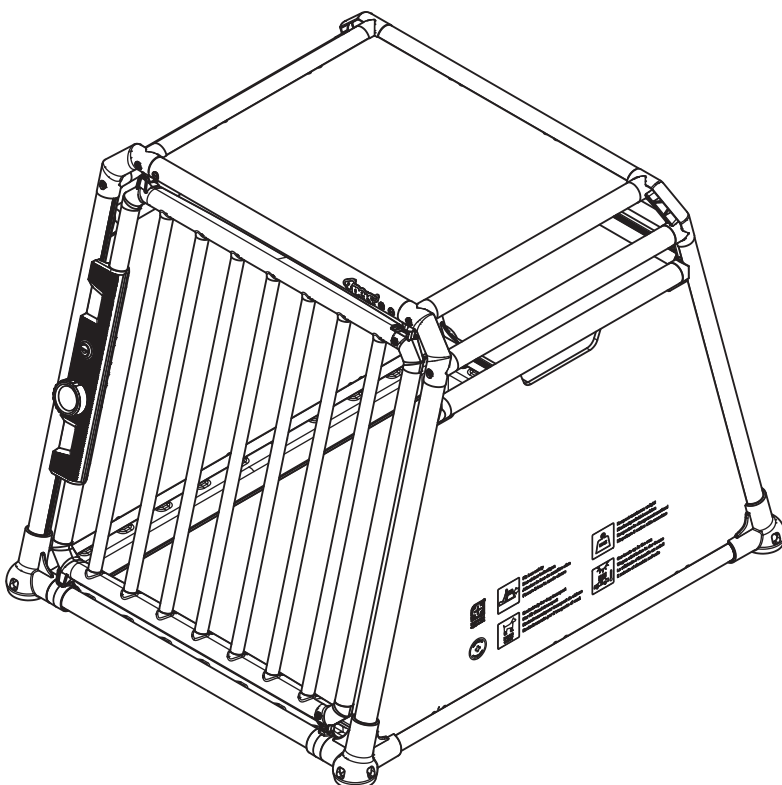

1

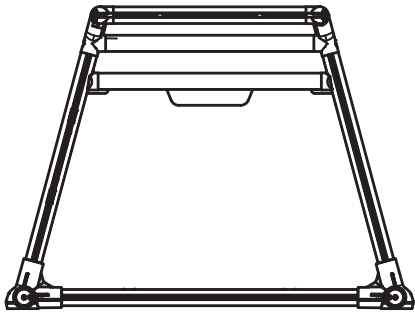

2

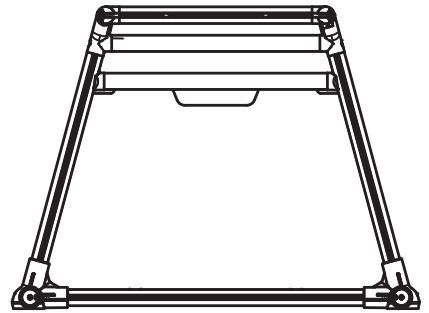

3

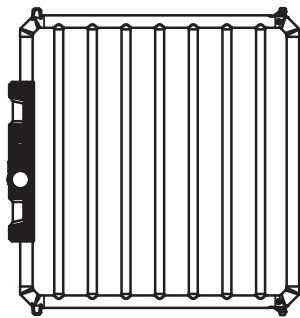

4

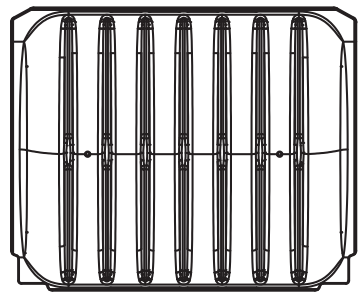

5

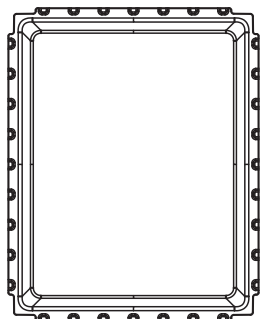

6

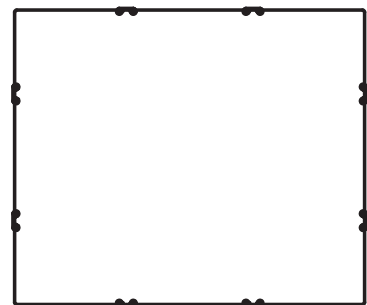

7

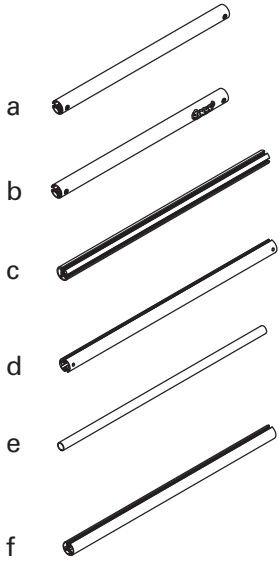

8

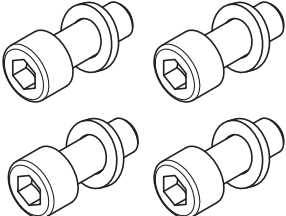

9

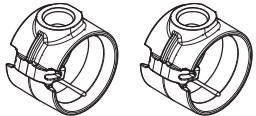

10

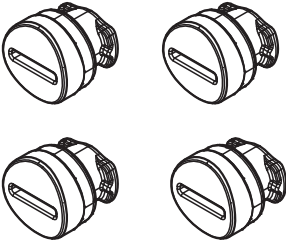

11

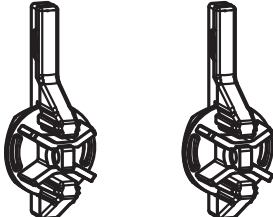

12



13

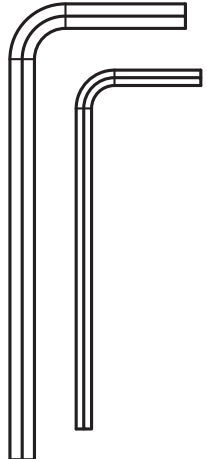

14

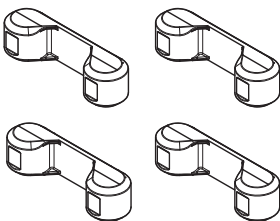

15



16

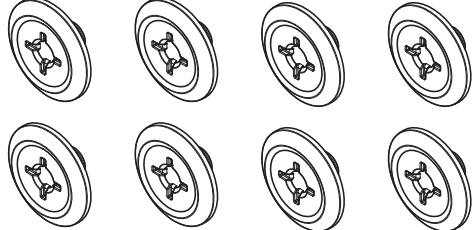

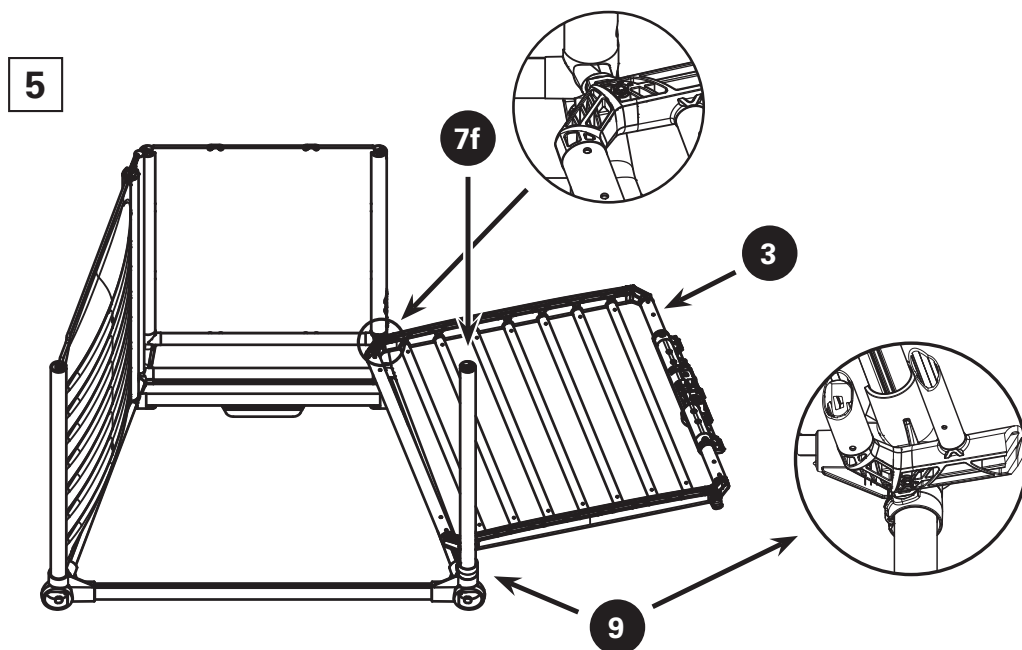
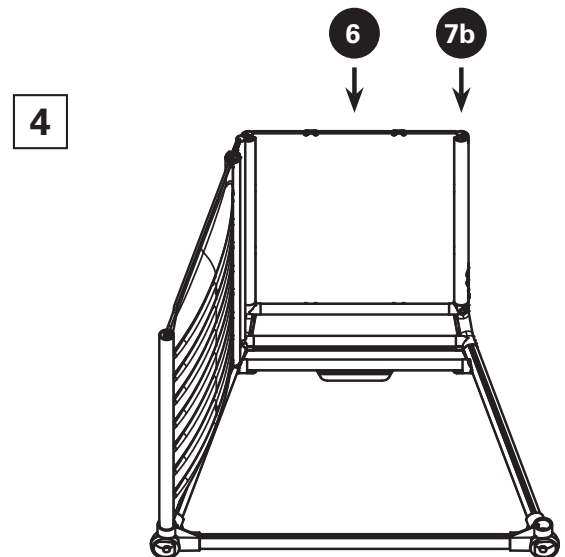
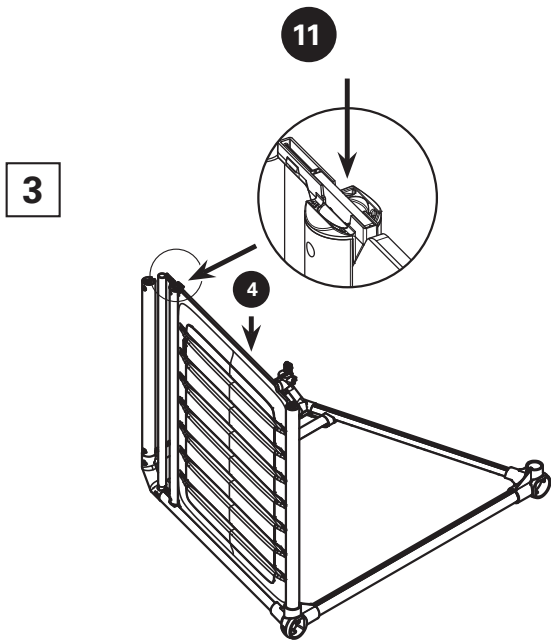
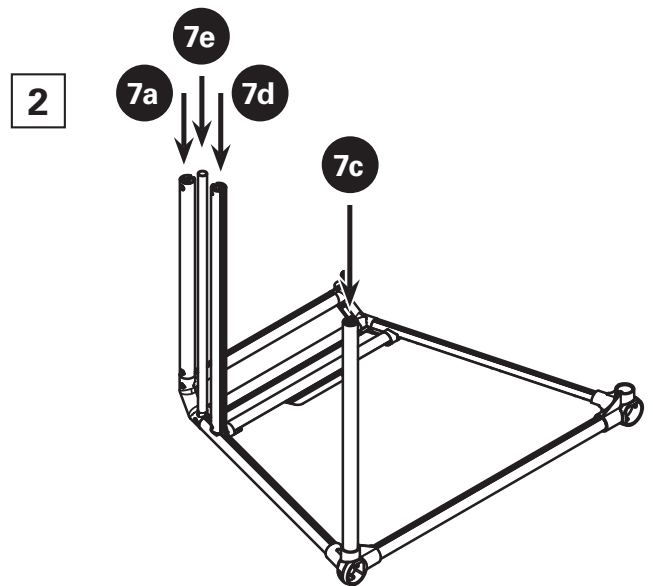
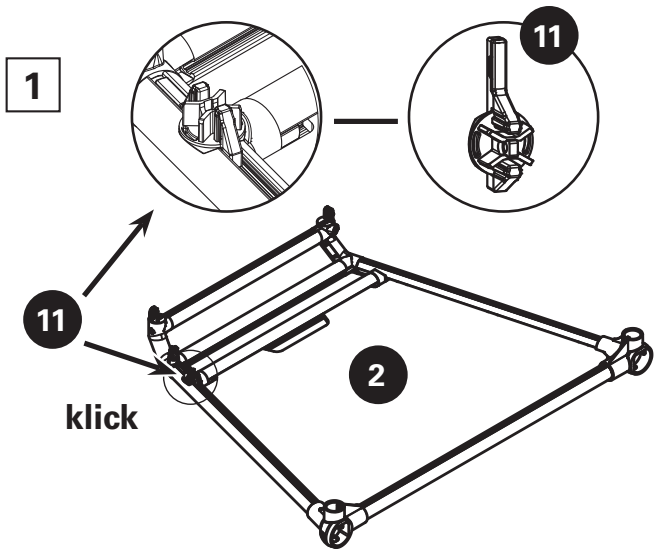

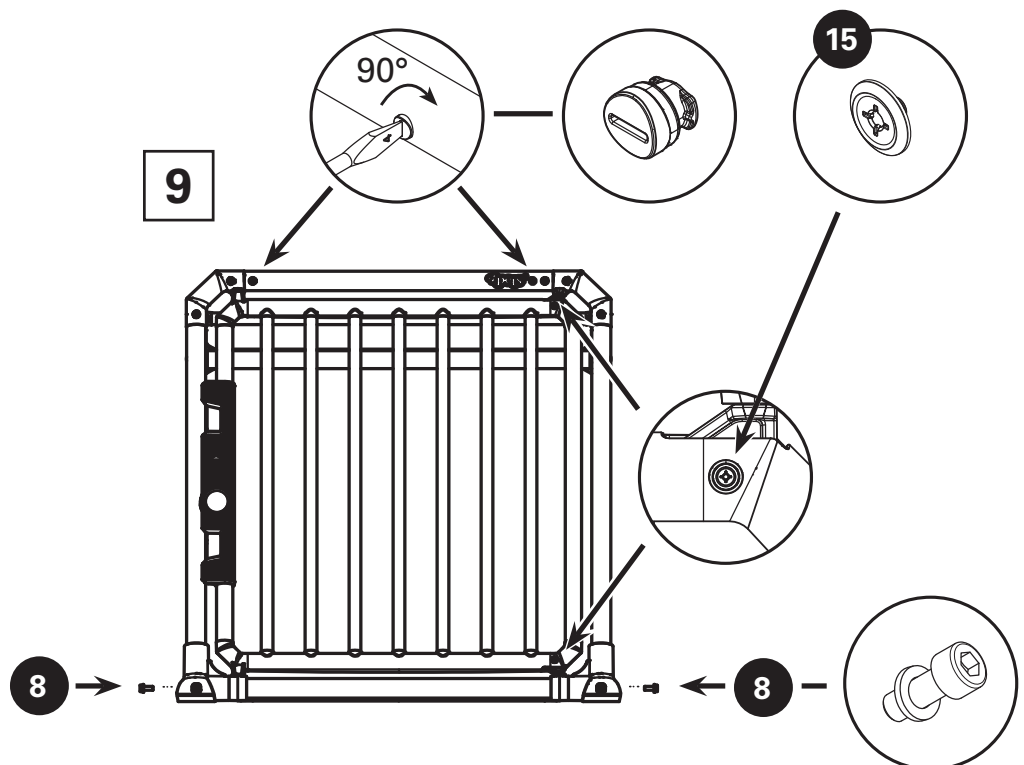
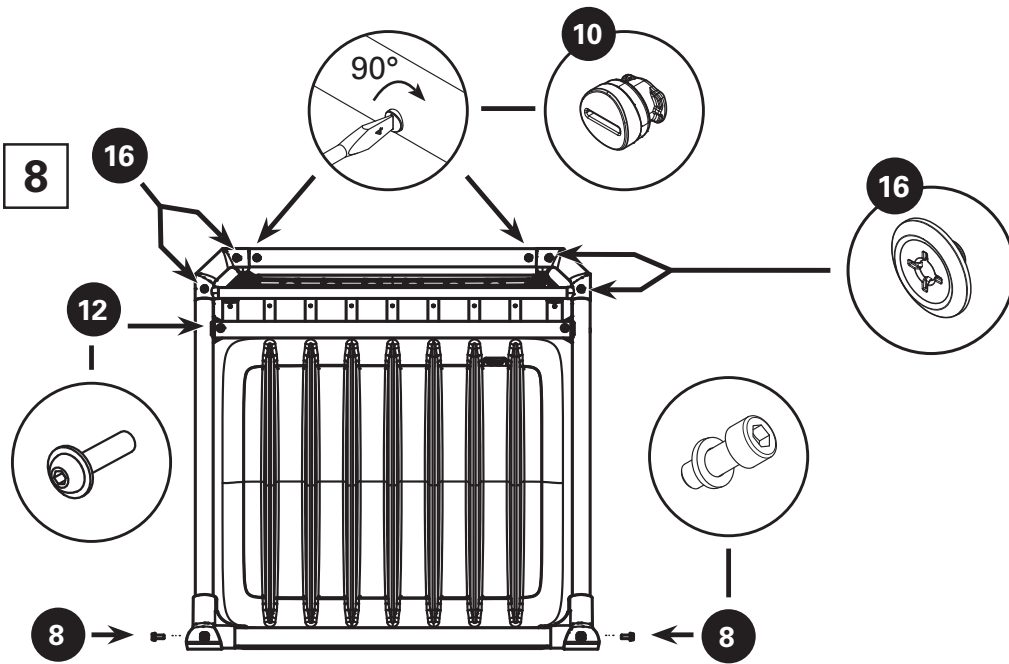
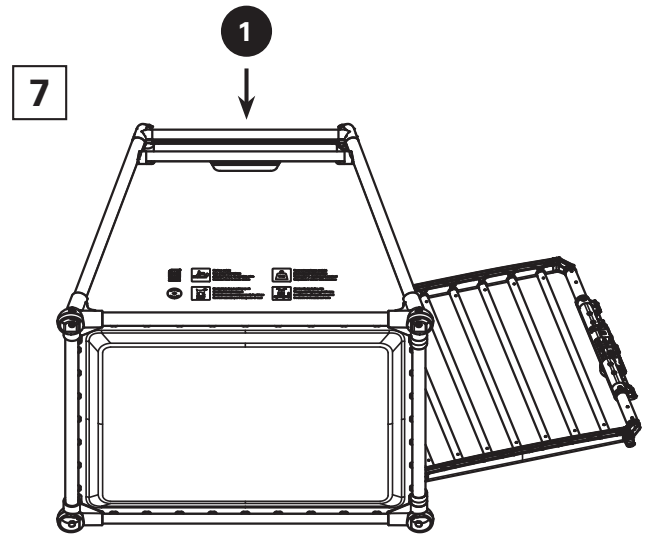
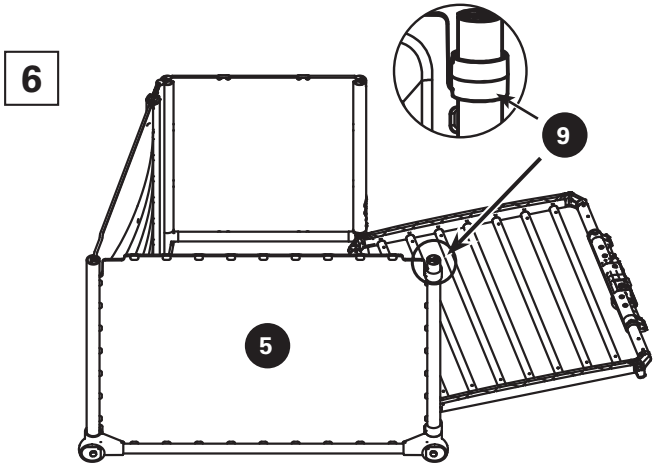

D

1. Seitenwand links
2. Seitenwand rechts
3. Türe
4. Rückwand
5. Bodenplatte inkl. Bodenmatte
6. Dachplatte
7. Profile
 - a. Dach hinten
 - b. Dach vorne
 - c. Boden hinten
 - d. Profil Rückwand quer
 - e. Rückwandstab
 - f. Boden vorne
8. ZylSchr Insek M6x16 mit U-Scheibe
9. Feststellring
10. Drehverschluss
11. Verbinder SR
12. LiSchr Insek M5x22
13. Stiftschlüssel sw Gr. 4/Gr. 3/Gr. 2.5
14. Vibraclips
15. Rundstopfen klein
16. Rundstopfen gross

F

1. Paroi latérale gauche
2. Paroi latérale droite
3. Porte
4. Paroi arrière
5. Plaque de sol avec tapis de sol
6. Plaque de toit
7. Profilés
 - a. Toit arrière
 - b. Toit avant
 - c. Sol arrière
 - d. Profilé transversal de paroi arrière
 - e. Barre de paroi arrière
 - f. Sol avant
8. Vis cyl. à 6 pans creux M6x16 avec rondelle en U
9. Bague de blocage
10. Fermeture rotative
11. Raccord SR
12. Vis à tête bombée à 6 pans creux M5x22
13. Clés mâles coudées de 4/3/2,5
14. Vibraclips
15. Bouchon rond petit
16. Bouchon rond grand

I

1. Fiancata sinistra
2. Fiancata destra
3. Porte
4. Parete posteriore
5. Pavimento incl. tappetino
6. Pannello di copertura
7. Profili
 - a. Tetto lato posteriore
 - b. Tetto lato anteriore
 - c. Pavimento lato posteriore
 - d. Profilo parete posteriore trasversale
 - e. Asta parete posteriore
 - f. Pavimento lato anteriore
8. Vite a testa cilindrica a esagono incassato M6x16 con rondella a U
9. Anello di fermo
10. Tappo a vite
11. Connettore SR
12. Vite a testa tonda a esagono incassato M5x22
13. Chiave a brugola amp. 4/amp. 3/amp. 2.5
14. Vibraclip
15. Spina rotonda piccola
16. Spina rotonda grande

E

1. Left-hand side panel
2. Right-hand side panel
3. Doors
4. Back panel
5. Floor plate incl. floor mat
6. Roof plate
7. Profiles
 - a. Roof, rear
 - b. Roof, front
 - c. Floor, rear
 - d. Profile, back panel, transverse
 - e. Back panel rod
 - f. Floor, front
8. M6x16 socket head cap screw with U-disc
9. Locking ring
10. Turn lock
11. SR connector
12. M5x22 hexagon socket button head screw
13. Pin spanner, WAF 4/WAF 3/WAF 2.5
14. Vibraclips
15. Round plug small
16. Round plug large

NL

1. Zijwand links
2. Zijwand rechts
3. Deur
4. Achterwand
5. Bodemplaat incl. bodemmat
6. Dakplaat
7. Profielen
 - a. Dak achter
 - b. Dak voor
 - c. Bodem achter
 - d. Profiel achterwand dwars
 - e. Achterwandstang
 - f. Bodem voor
8. Cil.schroef Insek M6x16 met O-ring
9. Borgring
10. Draaisluiting
11. Verbinder SR
12. Lenssch. Insek M5x22
13. Stiftsleutel sw gr. 4/gr. 3/gr. 2.5
14. Vibraclips
15. Ronde stekker klein
16. Ronde stekker groot

DK

1. Sidevæg venstre
2. Sidevæg højre
3. Dør
4. Bagvæg
5. Bundplade inkl. måtte
6. Tagplade
7. Profiler
 - a. Tag bag
 - b. Tag foran
 - c. Bund bag
 - d. Profil bagvæg på tværs
 - e. Bagvægsstav
 - f. Bund foran
8. Cyl.skr. unbrako M6x16 med U-skive
9. Låsering
10. Drejelukning
11. Forbindelsesstykke SR
12. Li.skr.unbrako M5x22
13. Unbrakonøgle str. 4/str. 3/str. 2.5
14. Vibraclips
15. Rundt stik lille
16. Rundt stik stort

ESP

1. Pared lateral izquierda
2. Pared lateral derecha
3. Puertas
4. Pared posterior
5. Placa del suelo incl. alfombrilla
6. Placa del techo
7. Perfiles
 - a. Techo, parte posterior
 - b. Techo, parte delantera
 - c. Suelo, parte posterior
 - d. Perfil pared posterior, sentido transversal
 - e. Barra parte posterior
 - f. Suelo, parte delantera
8. Tornillos de cabeza hueca hexagonal M6x16 con arandelas en U
9. Anillo de bloqueo
10. Cierre giratorio
11. Conector de regulación de la estabilidad
12. Tornillos de cabeza cilíndrica abombada M5x22
13. Llave hexagonal tam. 4/3/2,5
14. Vibraclips
15. Enchufe redondo pequeño
16. Enchufe redondo grande

HU

1. Bal oldalfal
2. Jobb oldalfal
3. Ajtók
4. Hátfal
5. Alaplemez borítással
6. Tetőlemez
7. Profilok
 - a. Hátsó felső
 - b. Elülső felső
 - c. Hátsó alsó
 - d. Keresztprofil a hátfalhoz
 - e. Hátfalmerevítő
 - f. Elülső alsó
8. Belső kulcsnyílású hengerfejű csavar alátéttel, M6x16
9. Rögzítőgyűrű
10. Elforgatható rögzítőelem
11. Összekötőelem, SR
12. Belső kulcsnyílású lencsefejű csavar, M5x22
13. 4-es/3-as/2,5-ös imbuszkulcs
14. Rezgécscillapítók
15. Kerek dugó kicsi
16. Kerek dugó nagy

POL

1. Ściana boczna lewa
2. Ściana boczna prawa
3. Drzwi
4. Ściana tylna
5. Płyta podłogowa z matą podłogową
6. Płyta dachowa
7. Profile
 - a. Dach z tyłu
 - b. Dach z przodu
 - c. Podłoga z tyłu
 - d. Profil ściany tylnej poprzeczny
 - e. Pręt ściany tylnej
 - f. Podłoga z przodu
8. Śr. z łbem w. imb. M6x16 z podkładką U
9. Pierścień ustalający
10. Zamknięcie obrotowe
11. Łącznik SR
12. Śr. z ł. socz. imb. M5x22
13. Klucz kolkowy czarny rozm. 4/rozm. 3/rozm. 2,5
14. Zaczepy Vibraclip
15. Wtyczka okrągła mała
16. Wtyczka okrągła duża

KOR

1. 좌측 사이드 패널
2. 우측 사이드 패널
3. 문
4. 리어 패널
5. 바닥 패널(매트 포함)
6. 지붕 덮개
7. 프로파일
 - a. 지붕 뒤쪽
 - b. 지붕 앞쪽
 - c. 바닥 뒤쪽
 - d. 리어 패널 가로방향 프로파일
 - e. 리어 패널봉
 - f. 바닥 앞쪽
8. ZylSchr Insek M6x16
(U자형 와셔 포함)
9. 고정 링
10. 스크류 캡
11. 컨넥터 SR
12. LiSchr Insek M5x22
13. 핀 렌치(렌치 사이즈 4/3/2.5)
14. Vibraclip
15. 원형 플러그 소형
16. 원형 플러그 대형

RUS

1. Боковая стенка левая
2. Боковая стенка правая
3. Дверца
4. Задняя стенка
5. Панель днища с ковриком
6. Панель крыши
7. Профили
 - a. для крыши сзади
 - b. для крыши спереди
 - c. для днища сзади
 - d. профиль для задней стенки поперечный
 - e. планка для задней стенки
 - f. для днища спереди

JAP

1. 左側方パネル
2. 右側方パネル
3. 扉
4. 後方パネル
5. フロアパネル(フロアマットを含む)
6. ルーフパネル
7. 成形材
 - a. 後方ルーフ
 - b. 前方ルーフ
 - c. 後方フロア
 - d. 横方向後方パネル成形材
 - e. 後方パネルバー
 - f. 前方フロア
8. M6x16 六角穴付き平頭ネジ、ワッシャー付き
9. 固定リング
10. ねじ込みプラグ
11. ジョイント SR
12. M5x22 六角穴付き左ネジ
13. レンチ、サイズ4/サイズ3/サイズ2.5
14. Vibraclip(ヴィブラクリップ)
15. 丸型プラグ小
16. 丸型プラグ大

CHIN

1. 左侧壁
2. 右侧壁
3. 门
4. 后壁
5. 地板, 包括地板垫
6. 顶板
7. 型材
 - a. 后顶
 - b. 前顶
 - c. 后地板
 - d. 横向后壁型材
 - e. 后壁杆
 - f. 前地板
8. 内六角圆柱头螺栓M6x16, 带U型垫片
9. 锁紧环
10. 旋转锁
11. SR连接件
12. 内六角吊环螺栓M5x22
13. SW销钉扳手, 规格尺寸4/3/2.5
14. 振动夹
15. 圓插頭小號
16. 圓插頭大號

8. Винт с цилинд. головкой Insek M6x16 с подкладной шайбой
9. Установочное кольцо
10. Дверной запор
11. Соединитель SR
12. Винт со сферо-цилинд. головкой Insek M5x22
13. Штифтовой гаечный ключ sw разм. 4/разм. 3/разм. 2,5
14. Вибро-скобы
15. Круглая вилка маленькая
16. Круглая вилка большая



10.52199.0064/12.23

**Türdrehen / Door rotation / Girando porta /
 Porte tournant / Deur draaien / Puerta giratoria /
 Drejning af dør / Ajtóelforgatás / Obrót drzwi /
 문 회전 / Угол поворота дверцы / 扉の旋回 / 旋转门**

